

## Inbouwcontactdoos met TwinCONTACT

Bestelnr. 1619

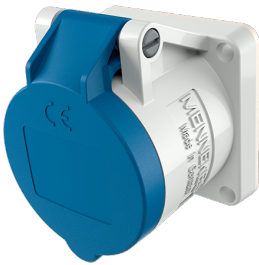

- schroefloos met insteekklemmen
- geschikt voor doorlussen
- kleine flensmaat
- rechte uitvoering

### Technische gegevens

Ampère	16 A
Polen	3 p
Voltage	230 V
Uurstand	6 h
Hertz	50-60 Hz
Aansluittechniek	zonder schroeven, TwinCONTACT
Contacten	standaard
Beschermingsgraad	IP44
Flens	55x55 mm
Bevestigingsgaten	45x45 mm
Gewicht	100 g
Certificeringen	VDE, EAC

### Afmetingen

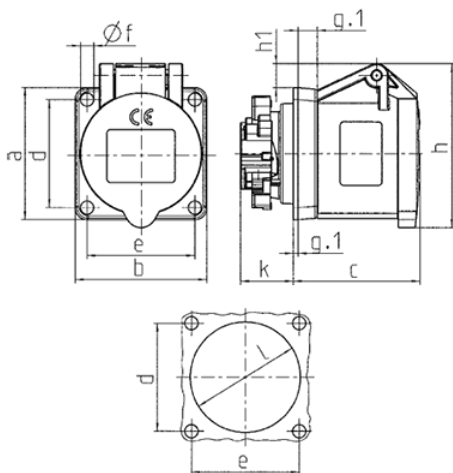

Tekening	Amp.	16
1 MB 648	Polen	3
Maten in mm	a	55
	b	55
	c	54
	d	45
	e	45
	f	5,5
	g.	8
	g.1	2
	h	70
	h1	12
Kabelaansluiting van/tot mm <sup>2</sup>	k	22
	l	47
		1,5
		—4